

# INSTRUKCJA OBSŁUGI INWERTORÓW SPAWALNICZYCH

**TX 205 AC/DC,**

**TXT 300 AC/DC,**

**TXH 250/350 AC/DC**

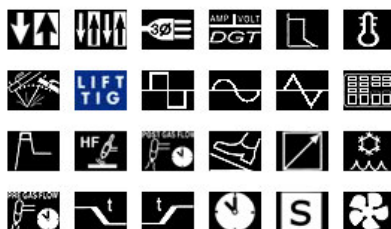

1. Uwagi ogólne.....	3
2. Ogólna charakterystyka.....	3
3. Dane techniczne.....	4
4. Opis panelu TX 160/250 PULS.....	5
5. Opis panelu TOPTIG 220 HF.....	6
6. Opis panelu TX 1601/TX 150.....	7
7. Przygotowanie do pracy.....	8
7.1. Podłączenie do sieci.....	8
7.2. Podłączenie przewodów spawalniczych w metodzie MMA.....	8
7.3. Podłączenie przewodów spawalniczych w metodzie TIG.....	8
8. Spawanie metodą MMA.....	9
9. Spawanie metodą TIG LIFT.....	9
10. Spawanie metodą TIG HF.....	9
11. Spawanie metodą TIG AC.....	10
12. Dobór parametrów spawania w metodzie MMA.....	10
13. Dobór parametrów spawania w metodzie TIG.....	10
14. Zakłócenia w pracy spawarki.....	11
15. Konserwacja.....	11
16. Wady spoin.....	12
17. Przygotowanie krawędzi w metodzie MMA.....	13
18. Technologia spawania metodą MMA.....	13
19. Zalecenia praktyczne przy spawaniu metodą MMA.....	14
20. Przygotowanie krawędzi w metodzie TIG.....	15
21. Technologia spawania metodą TIG.....	16
22. Zalecenia praktyczne przy spawaniu metodą TIG.....	16
23. Gazy ochronne stosowane w metodzie TIG.....	18
24. Bezpieczeństwo użytkowania.....	18

## 1. UWAGI OGÓLNE



Uruchomienia, instalacji i eksploatacji inwerterów spawalniczych, można dokonać tylko po dokładnym zapoznaniu się z niniejszą instrukcją obsługi. Nieprzestrzeganie zaleceń zawartych w tej instrukcji może narazić użytkownika na poważne obrażenia ciała, śmierć lub uszkodzenia samego urządzenia. Nie można dopuszczać dzieci w pobliże miejsca pracy i do urządzenia. Osoby z wszczepionym rozrusznikiem serca zanim podejmą pracę z tym urządzeniem, powinny skonsultować się ze swoim lekarzem. Obsługa serwisowa i naprawy tych urządzeń mogą być prowadzone przez wykwalifikowany personel, z zachowaniem warunków bezpieczeństwa pracy obowiązujących dla urządzeń elektrycznych. Przeróbki we własnym zakresie mogą spowodować zmianę cech użytkowych urządzeń lub pogorszenie parametrów spawalniczych. Wszelkie przeróbki urządzeń, we własnym zakresie, powodują nie tylko utratę gwarancji, ale mogą być przyczyną pogorszenia się warunków bezpieczeństwa użytkowania i narażenia użytkownika na niebezpieczeństwo porażenia prądem. Niewłaściwe warunki pracy mogą spowodować uszkodzenia urządzenia oraz jego niewłaściwa obsługa, powoduje utratę gwarancji.

### **UWAGA:**

- **Urządzenie oparte na podzespołach elektronicznych. Szlifowanie i cięcie metali w pobliżu spawarki może powodować zanieczyszczenie opiłkami wnętrza urządzenia, doprowadzając tym samym do jego uszkodzenia.**
- **Wyżej wymienione uszkodzenie nie podlega naprawie gwarancyjnej!**
- **W przypadku konieczności pracy w takim środowisku należy dokonywać czyszczenia urządzenia przez przedmuchiwanie wnętrza spawarki sprężonym powietrzem.**

Zgodnie z Dyrektywą Europejską 2002/96/EC dotyczącą Pozbywania się zużytego Sprzętu Elektrycznego i Elektronicznego i jej wprowadzeniem w życie zgodnie z międzynarodowym prawem, zużyty sprzęt elektryczny musi być składowany oddzielnie i specjalnie utylizowany. Jako właściciel urządzeń powinniście otrzymać informacje o zatwierdzonym systemie składowania od naszego lokalnego przedstawiciela. Nie wyrzucać sprzętu elektrycznego razem z normalnymi odpadami! Stosując te wytyczne będziesz chronił środowisko i zdrowie człowieka!

## 2. OGÓLNA CHARAKTERYSTYKA

Urządzenia inwerterowe są lekkimi, przenośnymi, źródłami energii. Urządzenia z serii TX, TXT oraz TXH są kompaktowymi inwerterami do spawania TIG/MMA prądem AC/DC o obu biegunowościach w zakresie 5 ÷ 350 A. W skład serii TX, TXT oraz TXH wchodzi zarówno urządzenia z gazowym (205), jak i wodnym chłodzeniem uchwytów (250/300/350). Urządzenia z serii TXH posiadają możliwość zapisu własnych parametrów spawania. Dla uzyskania jak najlepszych osiągnięć i niezawodności urządzenia wytwarzane są zgodnie z najbardziej wymagającymi standardami co zapewnia im znakomite parametry spawalnicze zarówno dla metody MMA, TIG DC jak i TIG AC. Przeznaczone są do pracy w warunkach terenowych i wykonywania wszelkiego rodzaju prac naprawczych. Umożliwiają spawanie elektrodą nietopliwą w osłonie gazu obojętnego stali niskowęglowych, stopowych i kwasoodpornych, oraz stopów aluminium, miedzi, tytanu. Posiadają znakomitą charakterystykę łuku dla elektrod rutytowych i zasadowych. Urządzenia do spawania metodą TIG DC oraz TIG AC posiadają w pełni funkcjonalny panel sterujący, umożliwiający nastawienie wszystkich parametrów spawania. Wszystkie powyższe urządzenia posiadają funkcje: HOT START, ANTI STICK i ARC FORCE.

### 3. DANE TECHNICZNE

Nazwa urządzenia		TX 205 AC/DC			TXT 300 AC/DC			TXH 250 AC/DC			TXH 350 AC/DC		
Napięcie zasilania		230V/50Hz			3x400V/50Hz			3x400V/50Hz			230V/50Hz		
Pobór mocy z sieci		7 kVA			10,4 kVA			<b>10,5 kVA</b>			<b>11,7 kVA</b>		
Zabezpieczenie		25 A			25 A			25 A			25 A		
Napięcie biegu jałowego		85 V			95 V			105 V			70 V		
Prąd spawania		5 ÷ 200 A			5 ÷ 300 A			5 ÷ 250 A			5 ÷ 350 A		
Cykła pracy PJ [%]	DC	40%	60%	100%	40%	60%	100%	40%	60%	100%	40%	60%	100%
		200A	170A	150A	-	290A	225A	250A	200A	170A	350A	270A	220A
	AC	40%	60%	100%	40%	60%	100%	40%	60%	100%	40%	60%	100%
		200A	160A	130A	280A	220A	170A	230A	180A	150A	330A	250A	200A
Średnica elektrody MMA		1,6 ÷ 4,0 mm			1,6 ÷ 6,0 mm			1,6 ÷ 5,0 mm			1,6 ÷ 6,0 mm		
Zabezpieczenie obudowy		IP23			IP23			IP23			IP23		
Masa		18 kg			30,5 kg			75 kg			82 kg		
Wymiary dł. x szer. x wys.		460x180x420			495x240x490			930x480x760			930x480x760		

Cykl pracy bazuje na procentowym podziale 10 minut na czas, w którym urządzenie może spawać na znamionowej wartości prądu spawania, bez konieczności przerywania pracy. Cykl pracy 35% oznacza, że po 3,5 minutach pracy urządzenia, wymagana jest 6,5 minutowa przerwa w celu ostygnięcia urządzenia. Czas stygnięcia urządzenia może czasem wynieść nawet do 15 minut. Cykl pracy 100% oznacza, że urządzenie może pracować w sposób ciągły, bez przerw.



#### 4. OPIS PANELU TX 205 AC/DC

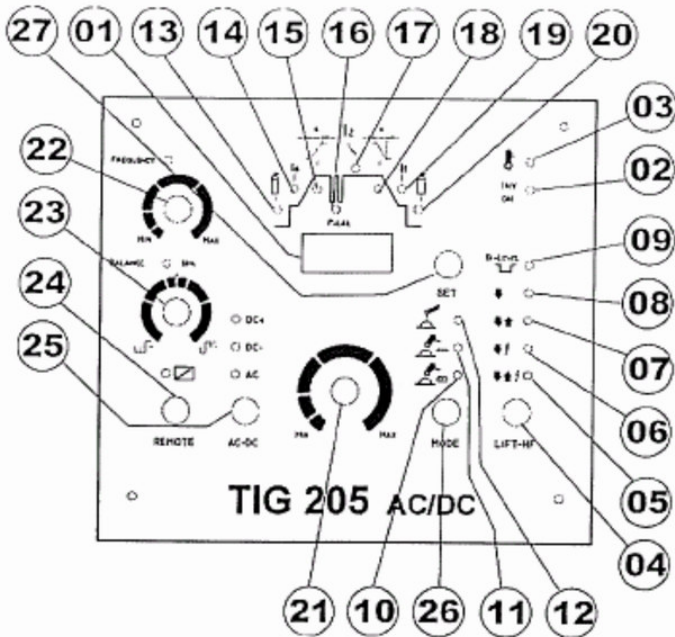

- |    |  |    |   |
|----|--|----|---|
| 01 | Cyfrowy wyświetlacz parametrów spawania                            | 15 | Prąd narastania   |
| 02 | Lampka sygnalizująca załączenie sieciowe                           | 16 | Dolny próg prądu, spawanie PULS                           |
| 03 | Lampka sygnalizująca zadziałanie układu zabezpieczenia termicznego | 17 | Prąd maksymalny pulsu lub prąd bazowy                     |
| 04 | Wybór trybu spawania TIG   | 18 | Prąd opadania   |
| 05 | 4-takt, zajarzenie jonizacyjne                                     | 19 | Końcowy prąd spawania                                     |
| 06 | 2-takt, zajarzenie jonizacyjne                                     | 20 | Wypływ gazu po zakończeniu spawania                       |
| 07 | 4-takt, zajarzenie stykowe   | 21 | Regulacja prądu i parametrów spawania                     |
| 08 | 2-takt, zajarzenie stykowe   | 22 | Regulacja częstotliwości                                  |
| 09 | Lampka sygnalizująca załączenie funkcji Bi-Level                   | 23 | Regulacja balansu prądu                                   |
| 10 | Praca w trybie TIG PULS  | 24 | Wybór sterowania: zdalne/lokalne                          |
| 11 | Praca w trybie TIG   | 25 | Wybór trybu pracy: AC, DC-, DC+                           |
| 12 | Praca w trybie MMA   | 26 | Wybór trybu pracy: MMA/TIG/TIG PULSE                      |
| 13 | Wypływ gazu przed rozpoczęciem spawania                            | 27 | Przełączanie między nastawieniami w charakterystyce prądu |
| 14 | Prąd startowy  |    |   |

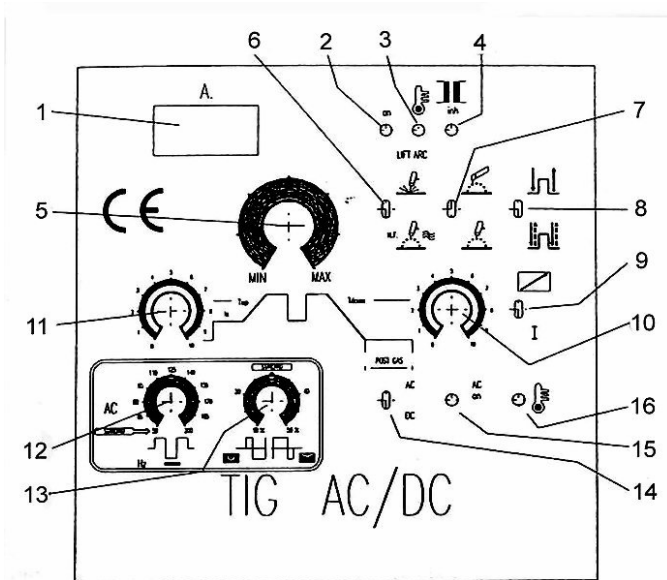

1. Wyświetlacz parametrów spawania
2. Lampka sygnalizująca załączenie sieciowe
3. Lampka sygnalizująca zadziałanie układu zabezpieczenia termicznego
4. Lampka sygnalizująca rozpoczęcie spawania
5. Regulacja prądu spawania
6. Wybór rodzaju zajarzenia: TIG HF zajarzenie jonizacyjne, TIG LIFT zajarzenie stykowe
7. Wybór metody spawania: MMA/TIG
8. Wybór trybu pracy: 2 – takt, 4 - takt
9. Wybór sterowania: zdalne/lokalne
10. Regulacja opadania prądu
11. Regulacja narastania prądu
12. Regulacja częstotliwości prądu
13. Regulacja „balansu” prądu spawania
14. Wybór trybu pracy: TIG AC/TIG DC
15. Lampka sygnalizująca spawania prądem AC
16. Lampka sygnalizująca zadziałanie układu zabezpieczenia termicznego przy spawaniu prądem AC

## 6. OPIS PANELU TXH 250/350 AC/DC

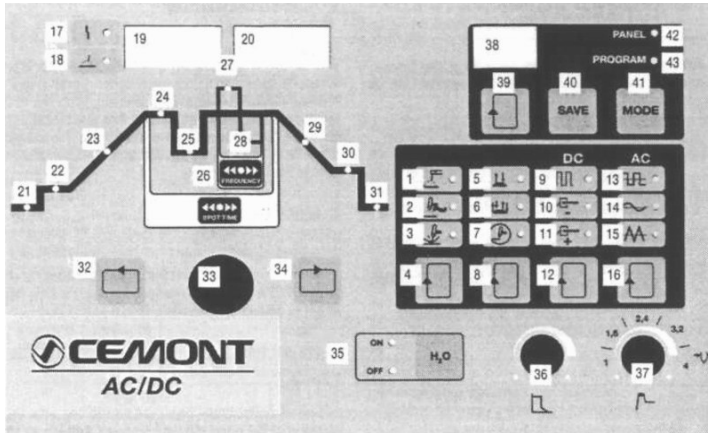

1. Spawanie elektrodą otuloną MMA
2. TIG zajarzenie jonizujące
3. TIG zajarzenie stykowe
4. Wybór metody spawania: MMA/ TIG HF/TIG LIFT
5. 2-takt
6. 4-takt
7. Spawanie punktowe TIG DC
8. Wybór trybu pracy: 2T/4T/TIG SPOT
9. Spawanie TIG PULS
10. Polaryzacja ujemna na elektrodzie przy spawaniu metodą MMA
11. Polaryzacja dodatnia na elektrodzie przy spawaniu metodą MMA
12. Wybór trybu pracy przy spawaniu prądem DC
13. Spawania kształtem fali prostokątnej
14. Spawania kształtem fali sinusoidalnej
15. Spawania kształtem fali trójkątnej
16. Wybór trybu pracy przy spawaniu prądem AC
17. Lampka sygnalizująca zadziałanie układu zabezpieczenia termicznego
18. Lampki sygnalizujące rozpoczęcie procesu spawania
19. Wyświetlacz parametrów spawania
20. Wyświetlacz parametrów spawania
21. Wpływ gazu przed rozpoczęciem spawania
22. Prąd startowy
23. Prąd narastania
24. Prąd bazowy
25. Dolny próg prądu, spawanie PULS
26. Czas trwania punktu, spawania punktowe
27. Górny próg prądu, spawanie PULS
28. Częstotliwość pulsu
29. Prąd opadania
30. Prąd końcowy
31. Wpływ gazy po zgaszeniu łuku
32. Przełączanie między nastawieniami w charakterystyce
33. Regulacja parametrów spawania
34. Przełączanie między nastawieniami w charakterystyce
35. Włączone/wyłączone chłodzenie uchwytu spawalniczego
36. Regulacja dynamiki łuku „ARC FORCE
37. Regulacja początkowego natężenia prądu „HOT START”
38. Wyświetlacz kanałów pamięci
39. Wybór kanałów pamięci
40. Zapamiętywanie programów
41. wybór pracy: wybór programów/panel urządzenia
42. Tryb pracy: panel urządzenia
43. Tryb pracy: wybór programów

## 7. PRZYGOTOWANIE DO PRACY

---

Aby przedłużyć żywotność i niezawodną pracę urządzenia, należy przestrzegać kilku zasad:

1. Urządzenie powinno być umieszczone w dobrze wentylowanym pomieszczeniu, gdzie występuje swobodna cyrkulacja powietrza.
2. Nie umieszczać urządzenia na mokrym podłożu.
3. Używać elektrod i drutu zgodnie z opisem w tabelce.
4. Butlę z gazem ochronnym ustawić pionowo i zabezpieczyć przy pomocy łańcucha przed możliwością wywrócenia.
5. Sprawdzić stan techniczny urządzenia, przewodów spawalniczych.
6. Usunąć wszelkie łatwopalne materiały z obszaru spawania.
7. Do spawania używać odpowiedniej odzieży ochronnej: rękawice, fartuch, buty robocze, maskę lub przyłbicę.

### 7.1 PODŁĄCZENIE DO SIECI

---

Sprawdzić wielkość napięcia, ilość faz i częstotliwość przed załączeniem tego urządzenia do sieci zasilającej. Parametry napięcia zasilającego podane są w rozdziale z danymi technicznymi tej instrukcji i na tabliczce znamionowej urządzenia. Skontrolować połączenia przewodów uziemiających urządzenia z siecią zasilającą. Upewnić się czy sieć zasilająca może zapewnić pokrycie zapotrzebowanie mocy wejściowej dla tego urządzenia w warunkach jego normalnej pracy. Wielkość bezpiecznika i parametry przewodu zasilającego podane są w danych technicznych tej instrukcji. Urządzenia zasilane napięciem 400V i nie posiadające wtyczek zasilających podłączyć wg. niżej zamieszczonego schematu. **Przewód żółto-zielony bezwzględnie podłączyć jako uziemienie.**

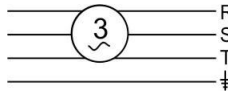

### 7.2 PODŁĄCZENIE PRZEWODÓW SPAWALNICZYCH W METODZIE MMA

---

1. Przed podłączeniem urządzenia do sieci zasilającej, należy upewnić się czy wyłącznik główny jest w pozycji wyłączzonej.
2. Sprawdzić czy urządzenie i instalacja jest uziemiona i zerowana a przewód masowy zakończony zaciskiem kleszczowym lub śrubowym.
3. W pierwszej kolejności należy określić polaryzację dla stosowanej elektrody. Należy zapoznać się z danymi technicznymi stosowanej elektrody. Następnie podłączyć kable wyjściowe do gniazd wyjściowych urządzenia o wybranej polaryzacji. Dla przykładu, jeśli będzie stosowana metoda DC(+) kabel z uchwytem elektrody podłączyć do gniazda (+) urządzenia a kabel z zaciskiem uziemiającym podłączyć do gniazda (-). Dla metody DC(-) kabel z uchwytem elektrody podłączyć do gniazda (-) urządzenia a kabel z zaciskiem uziemiającym podłączyć do gniazda (+). Włożyć łącznik z wypustem w linii z odpowiednim wcięciem w gnieździe i obrócić go o około ¼ obrotu zgodnie z ruchem wskazówek zegara. Nie dokręcać wtyku na siłę.

### 7.3 PODŁĄCZENIE PRZEWODÓW SPAWALNICZYCH W METODZIE TIG

---

1. Przed podłączeniem urządzenia do sieci zasilającej, należy upewnić się czy wyłącznik główny jest w pozycji wyłączzonej.
2. Ustawić wymagany przepływ gazu ochronnego (około  $8 \div 10$  l/min), zaworkiem/pokrętkiem znajdującym się na reduktorze gazu.
3. Sprawdzić czy urządzenie i instalacja jest uziemiona i zerowana a przewód masowy zakończony zaciskiem kleszczowym lub śrubowym.
4. Większość prac spawalniczych metodą TIG wykonuje się z polaryzacją DC(-). Jeśli zachodzi konieczność stosowania metody DC(+) należy odpowiednio przełączyć kable spawalnicze. Podłączyć kabel z uchwytem TIG do gniazda (-) urządzenia a kabel z zaciskiem uziemiającym do gniazda (+). Włożyć wtyk z wypustem w jednej linii z odpowiednim wcięciem w gnieździe i obrócić go o około ¼ obrotu zgodnie z ruchem wskazówek zegara. Nie dokręcać wtyku na siłę. Na końcu podłączyć przewód zasilania gazem do reduktora umieszczonego na butli z gazem.

## 8. SPAWANIE METODĄ MMA

---

1. Włożyć wtyki kabli spawalniczych do odpowiednich gniazd i zablokować je.
2. Za pomocą zacisku uziemiającego podłączyć spawalniczy kabel masy do materiału spawanego.
3. Zamocować odpowiednią elektrodę w uchwycie spawalniczym.
4. Włożyć wtyk kabla zasilającego do gniazda sieci zasilającej.
5. Wyłącznikiem zasilania włączyć napięcie zasilające urządzenia.
6. Ustawić tryb spawania na MMA.
7. Przy pomocy pokrętła prądu wyjściowego ustawić wymaganą wartość prądu spawania.
8. Zachowując właściwe zasady można przystąpić do spawania.

Dla uniknięcia rozprysków podczas spawania i uzyskania dobrej jakości spawu, należy stosować zalecenia podane na pakowaniu: prąd spawania, pozycje spawanie, czas i temperaturę suszenia.

## 9. SPAWANIE METODĄ TIG LIFT

---

1. Włożyć wtyki kabli spawalniczych do odpowiednich gniazd i zablokować je (uchwyt masy do (+), uchwyt TIG do (-)).
2. Za pomocą zacisku uziemiającego podłączyć spawalniczy kabel masy do materiału spawanego.
3. Sprawdzić stan zaostrenia elektrody wolframowej.
4. Włożyć wtyk kabla zasilającego do gniazda sieci zasilającej.
5. Wyłącznikiem zasilania włączyć napięcie zasilające urządzenia.
6. Ustawić tryb spawania na TIG LIFT.
7. Przy pomocy pokrętła prądu wyjściowego ustawić wymaganą wartość prądu spawania.
8. Ustawić wymagany przepływ gazu ochronnego (około  $8 \div 10$  l/min), zaworkiem/pokrętłem znajdującym się na reduktorze gazu.
9. Zbliżyć, następnie potrzebować elektrodą o spawane elementy.

Zajarzenie łuku następuje poprzez potarcie elektrody nietopliwej o spawany materiał. Lekko dotknąć elektrodą o materiał spawany (1) oderwać elektrodę od materiału spawanego poprzez pochylenie uchwytu w taki sposób, aby dysza gazowa dotykała materiału (2 i 3), co spowoduje zajarzenie łuku. Następnie wyprostować uchwyt (4) i rozpocząć spawanie. Aby zakończyć spawanie uchwyt należy „oderwać” go od spawanego materiału.

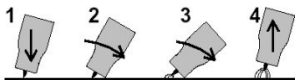

## 10. SPAWANIE METODĄ TIG HF

---

1. Włożyć wtyki kabli spawalniczych do odpowiednich gniazd i zablokować je (uchwyt masy do (+), uchwyt TIG do (-)).
2. Za pomocą zacisku uziemiającego podłączyć spawalniczy kabel masy do materiału spawanego.
3. Sprawdzić stan zaostrenia elektrody wolframowej.
4. Włożyć wtyk kabla zasilającego do gniazda sieci zasilającej.
5. Wyłącznikiem zasilania włączyć napięcie zasilające urządzenia.
6. Ustawić wymagany przepływ gazu ochronnego (około  $8 \div 10$  l/min), zaworkiem/pokrętłem znajdującym się na reduktorze gazu.
7. Ustawić tryb spawania TIG HF
8. Nacisnąć lub przytrzymać przycisk na uchwycie.
9. Powoli zbliżyć uchwyt do spawanych elementów aż do momentu zajarzenie się łuku.

## **11. SPAWANIE METODĄ TIG AC**

1. Włożyć wtyki kabli spawalniczych do odpowiednich gniazd i zablokować je (uchwyt masowy do (+), uchwyt TIG do (-)).
2. Za pomocą zacisku uziemiającego podłączyć spawalniczy kabel masowy do materiału spawanego.
3. Sprawdzić stan zaostrenia elektrody wolframowej.
4. Włożyć wtyk kabla zasilającego do gniazda sieci zasilającej.
5. Wyłącznikiem zasilania włączyć napięcie zasilające urządzenia.
6. Ustawić wymagany przepływ gazu ochronnego (około  $8 \div 10$  l/min), zaworkiem/pokrętkiem znajdującym się na reduktorze gazu.
7. Ustawić tryb spawania TIG AC
8. Nacisnąć lub przytrzymać przycisk na uchwycie.
9. Powoli zbliżyć uchwyt do spawanych elementów aż do momentu zajarzenia się łuku.

## **12. DOBÓR PARAMETRÓW SPAWANIA W METODZIE MMA**

Podstawowymi parametrami procesu spawania metodą MMA są: rodzaj, napięcie i natężenia spawania, prędkość spawania, grubość elektrody i spawanego materiału. Wielkość prądu reguluje się tak aby łuk mógł pewnie zajarzać się, a w trakcie spawania był równomierny i stabilny. Dla ułatwienia zajarzenia się łuku, urządzenia wyposażono w funkcję: HOT START, ANTI STICK i ARC FORCE. Funkcja HOT START „gorący start” polega na chwilowym zwiększeniu prądu spawania ponad ustawioną wartość w momencie zajarzenia łuku. ANTI STICK „przeciwzwarciowa” ograniczenie prądu zwarcia zapobiegające przyklejeniu elektrody przy zajarzeniu łuku i rozżarzeniu jej w razie przyklejenia. ARC FORCE „regulacja prądu zwarcia” skracaniu długości łuku towarzyszy wzrost prądu spawania co powoduje stabilizowanie łuku niezależnie od jego długości).

## **13. DOBÓR PARAMETRÓW SPAWANIA W METODZIE TIG**

Podstawowymi parametrami procesu spawania metodą TIG są: rodzaj, napięcie i natężenia spawania, prędkość spawania, średnica elektrody i spawanego materiału. Rodzaj i średnica materiału dodatkowego. Dla uzyskania pełnej stabilizacji łuku i całkowitego wyeliminowania kratetrów początkowego i końcowego, rozpoczęcie i zakończenie spoiny należy wykonać na płytkach węglowych, które po zakończeniu spawania usuwa się przez odcięcie. Spoiny wykonuje się z reguły metodą "w lewo" przesuwając uchwyt spawalniczy ruchem prostoliniowym pod kątem  $15^\circ$  do  $80^\circ$  w stosunku do powierzchni metalu. Do jeziorka płynnego metalu dodaje się spoiwa pod kątem  $15^\circ$  do  $20^\circ$  ruchem skokowo-wstecznym. Koniec spoiwa powinien znajdować się w strefie osłony gazowej. Unikać zwarć spoiwa z elektrodą wolframową. Długość elektrody wolframowej na zewnątrz dyszy gazowej uchwytu spawalniczego wynosi ok.  $3 \div 5$  mm. Technika układania spoin zależy od typu złącza, grubości materiału i pozycji spawania. Przy wykonywaniu połączeń należy możliwie zawsze stosować spawanie w pozycji podolnej i nabocznej. Najkorzystniejsze wyniki przy wykonywaniu jednostronnych spoin czołowych zapewnia spawanie na podkładach ze stali żaroodpornej z rowkiem o szerokości ok. 4 do 5 mm i głębokości 1,5 do 2 mm ułatwiającym prawidłowe formowanie grani spoiny.

## 14. ZAKŁÓCENIA W PRACY SPAWARKI

Objawy	Przyczyna	Postępowanie
Łuk nie zajarza się	Brak właściwego styku zacisku przewodu powrotnego	Poprawić styk zacisku
Łuk zbyt długi i nieregularny	Prąd spawania za wysoki	Zmniejszyć wartość prądu spawania
Łuk zbyt krótki	Prąd spawania za niski	Zwiększyć wartość prądu spawania
Po włączeniu zasilania sygnalizacja nie świeci się	Brak napięcia zasilania	Podłączyć zasilanie Sprawdzić bezpieczniki i w razie konieczności wymienić uszkodzony na nowy o tej samej wartości i tego samego typu
	Zadziałał układ zabezpieczenia termicznego	Znaleźć i usunąć przyczynę przegrzania Sprawdzić czy otwory wentylacyjne nie są zasłonięte, w razie potrzeby odsłonić je
Po włączeniu zasilania świecą się lampki żółta i sygnalizacyjna	Uaktywnione zabezpieczenie termiczne	Doprowadzić do ostygnięcia urządzenia i ponowić próbę

## 15. KONSERWACJA

Planując konserwację urządzenia należy brać pod uwagę intensywność i warunki eksploatacji. Prawidłowe korzystanie z urządzenia i regularna jego konserwacja pozwolą uniknąć zbędnych zakłóceń i przerw w pracy.







### Codziennie:

- Sprawdzić, czy kabel spawalniczy i kabel masy są dokładnie podłączone.
- Sprawdzić stan kabli spawalniczych i przewodu zasilającego. Wymienić uszkodzone przewody.
- Upewnić się, że wokół urządzenia zapewniony jest swobodny przepływ powietrza.
- Wymienić lub naprawić uszkodzone lub zużyte części.

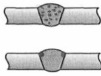
### Co miesiąc:

- Sprawdzić stan połączeń elektrycznych wewnątrz źródła.
- Utlenione powierzchnie należy oczyścić, a poluzowane części dokręcić.
- Oczyścić wnętrze urządzenia za pomocą sprężonego powietrza.

## 16. WADY SPOIN

wada spoiny	wygląd	przyczyna powstawania
porowatość		Niedostateczny przepływ gazu - powinien wynosić 8-15 l/min Odpryski występujące w dyszy gazu skłócają ochronie gazowej Przeciągi powietrza w obszarze spawania Uchwyt trzymany źle lub za daleko od elementu spawanego Element spawany wilgotny, zatluszczony lub zardzewiały
spoina zbyt wąska		Za duża szybkość spawania Za mały prąd spawania w stosunku do szybkości spawania
wady połączenia		Nieregularne ruchy uchwytu Za niskie napięcie spawania
znaczne napylenie		Za duże napięcie spawania Zanieczyszczona dysza gazu Element spawany wilgotny, zatluszczony lub zardzewiały
spoina nieregularna		Za długi wolny wylot drutu Za duży prąd spawania w stosunku do wybranego napięcia Za mała szybkość spawania
niedostateczny wtop		Za mały prąd spawania w stosunku do wybranego napięcia.

**Brak przetopu** powstanie wówczas, jeżeli kąt ukosowania będzie za mały, odstęp między brzegami blach (rur) będzie za mały lub próg będzie za wysoki. Jeżeli natężenie prądu spawania będzie zbyt małe w stosunku do grubości blach, przetop nie może być wykonywany prawidłowo. Szybkość spawania musi być tak dobrana, aby stapiać można było równomiernie krawędzie brzegów spawanych i uzyskać jeziorko (oczko), co gwarantuje właściwy przetop. Wysokie kwalifikacje spawacza, wieloletnia praktyka gwarantują prawidłowe wykonanie złącza w tym względzie. W złączach odpowiedzialnych (narażonych w eksploatacji na naprężenie dynamiczne) w miejscach braku przetopu należy dokonać wycięcia spoiny i powtórnego spawania lub - jeżeli jest to możliwe ze względów technicznych - przetop należy wyszlifować i dokonać tzw. podpawania grani, czyli wykonania przetopu po przeciwnej stronie lica.

**Nadmierny przetop** wystąpi, jeżeli odległość między brzegami blach (rur) będzie zbyt duża, natężenie prądu jest za duże i prędkość spawania zbyt mała. Jeżeli jest to możliwe - należy miejsce nadmiernego przetopu szlifować.

**Nierówność lica** wystąpi przy dużej szerokości rowka spawalniczego i ma miejsce, jeżeli spoiwo podawane jest nierównomiernie, szybkość spawania jest różna, łuk posiada zmienną długość.

**Nadmierny nadlew lica** powstanie, jeżeli ma miejsce zbyt mała prędkość spawania przy nadmiernym podawaniu spoiwa i za niskim natężeniu prądu spawania przy wykonywaniu warstwy licowej. Trzeba pamiętać także o prawidłowym dobraniu ilości warstw, które należy wykonać w złączu tak, aby ostatnia warstwa nie stanowiła nadmiernego nadlewu.

**Podtopienia** występują na granicy (obustronnie) materiału rodzimego i lica spoiny lub grani spoiny. Występowanie tej wady jest skutkiem za dużego natężenia prądu spawania, zbyt długiego łuku elektrycznego, ruch elektrody jest zbyt zakosowy, a podawanie spoiwa za wolne. Za mała średnica spoiwa też może być przyczyną powstawania tej wady.

**Krater** powstaje w wyniku nieumiejętnego zakończenia spoiny (za wolne podawanie spoiwa w końcowej fazie spawania), za wysokiego natężenia prądu spawania.

Problem krateru nie istnieje, jeżeli urządzenie spawalnicze wyposażone jest w wypełniacz krateru. Działa on w taki sposób, że pod koniec wykonywania spoiny zmniejsza się natężenie prądu spawania. W kraterze powstają pęknięcia mogące być początkiem uszkodzenia całego złącza. Przy braku wypełniacza krateru, podczas zakończenia wykonywania spoiny należy stosować krótkie przerwy w spawaniu w celu wypełnienia wgłębienia. Spawanie konstrukcji wykonywanych z grubszych elementów wymaga stosowania płytek wybiegowych, które po wykonaniu złącza należy usunąć.

**Przepalanie** wystąpi, jeżeli wykonuje się spoinę włościogową i przy nakładaniu drugiej warstwy - w związku zbyt dużym natężeniem prądu lub za wolnym spawaniem - przepalaniu ulega pierwszy ściąg - przetop. Miejsca przepalone należy wyciąć i wykonać повторно spawanie.

**Wklęsłość lica** zmniejsza przekrój złącza, co obniża w tym miejscu jego wytrzymałość. Należy w związku z tym położyć jeszcze jedną warstwę, pamiętając aby nie wykonywać jej w taki sposób, że powstanie w efekcie nadmierny nadlew lica. Tę dodatkową warstwę trzeba ułożyć przed ostygnięciem złącza. Unikamy w ten sposób powstawania dodatkowych niekorzystnych naprężeń, zmniejszających wytrzymałość spoiny.

**Niesymetryczność spoiny** to wada, która tym się charakteryzuje, że oś spoiny nie leży w osi rowka spawalniczego lub (spoiny pachwinowe) prostej poprowadzonej do miejsca styku dwóch blach. Wada ta zasadniczo zmniejsza wytrzymałość złącza i nie może mieć miejsca. Spoiną taką należy dokładnie wyszlifować i повторно wykonać prawidłowo, choć zabieg ten (powtórny) zmniejsza zasadniczo wytrzymałość złącza przez wielokrotne grzanie i studzenie złącza

## 17. PRZYGOTOWANIE KRAWĘDZI W METODZIE MMA

nazwa spoiny	przekrój złącza przed i po spawaniu	wymiarzy				
		s /mm/	b /mm/	c /mm/	r /mm/	$\alpha$ $\beta$ /°/
spoina I		1-3	0-2	-	-	-
spoina 2I		2-5	1-3	-	-	-
spoina V		3-20	0-3	-	-	50-60
spoina Y		3-20	0-3	1-2	-	50-60
spoina V z podkładką		>6	4-8	-	-	8-12
spoina U		15-40	0-3	2-3	4-5	8-12
spoina X		12-40	0-3	0-3	-	$\alpha_1$ 50-60 $\alpha_2$ 50-90

nazwa spoiny	przekrój złącza przed i po spawaniu	wymiarzy				
		s /mm/	b /mm/	c /mm/	r /mm/	$\alpha$ $\beta$ /°/
spoina 1/2V lub 1/2Y		3-30	0-3	0-3	-	45-60
spoina K		12-40	0-3	0-3	-	45-60
spoina L (pachwinowa w złączu kątowym zakładkowym lub rakiodkowym)		>2	-	-	-	60-120
spoina L (pachwinowa w złączu narożnym)		>2	0-2	>s	-	60-120

## 18. TECHNOLOGIA SPAWANIA METODĄ MMA

Spawanie łukowe ręczne elektrodą otuloną jest procesem, w którym trwałe połączenie uzyskuje się przez stopienie ciepłem łuku elektrycznego topliwiej elektrody otulonej i materiału spawanego. Łuk elektryczny jarzy się między rdzeniem elektrody pokrytym otuliną a spawanym materiałem. Elektroda otulona, ustawiona pod odpowiednim kątem względem złącza, jest przesuwana ręcznie przez operatora wzdłuż linii spawania. Spoinę złącza tworzą stopione ciepłem łuku: rdzeń metaliczny elektrody, składniki metaliczne otuliny elektrody oraz nadtopione brzegi materiału spawanego. Udział materiału rodzimego w spoinie, w zależności od rodzaju spawanego metalu i techniki spawania, może wynosić 10 ÷ 40%. Łuk spawalniczy może być zasilany prądem stałym, z biegunowością ujemną lub dodatnią oraz prądem przemiennym. Osłonę łuku stanowią gazy i ciekły żużel, powstałe w wyniku rozpadu otuliny elektrody pod wpływem ciepła łuku. Skład osłony gazowej, w zależności od składu chemicznego otuliny, stanowią CO<sub>2</sub>, CO, H<sub>2</sub>O oraz produkty ich rozpadu. Proces spawania rozpoczyna się po zajarzeniu łuku między rdzeniem metalowym elektrody a spawanym przedmiotem, z intensywnym ciepłem łuku, o temperaturze w środku łuku dochodzącej do 6000 K, stapia elektrodę, której metal jest przenoszony do jeziora spoiny. Otulina elektrody zawiera składniki jonizujące przestrzeń łuku, które ułatwiają zajarzenie łuku i zapewniają jego stabilne jarzenie. Poza tym otulina zawiera składniki gazotwórcze, żużlotwórcze, stopowe i formujące. Gazy osłaniają przestrzeń łuku

przed dostępem powietrza atmosferycznego. Żużel osłania kropłą stopiwa i jeziorko płynnego metalu przed dostępem powietrza atmosferycznego. Składniki stopowe uzupełniają skład chemiczny stopiwa. Składniki formujące powodują, że żużel ułatwia powstawanie gładkiego lica spoiny.

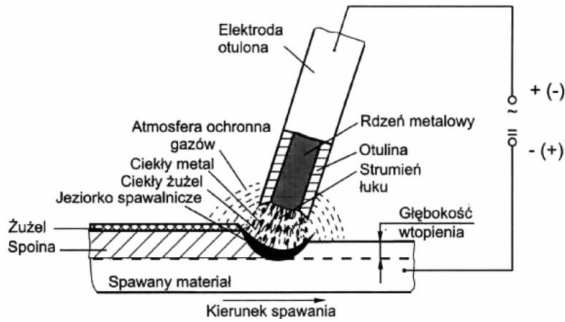

## 19. ZALECENIA PRAKTYCZNE PRZY SPAWANIU METODĄ MMA

Zaleca się, aby prędkość spawania była tak dobrana, aby łuk spawalniczy nieznacznie wyprzedzał jezioro spoiny. Zbyt mała prędkość spawania sprawia, że wtopienie spoiny jest płytkie, a lico szerokie i bardzo wypukłe. Mała głębokość wtopienia wynika z podplywania ciekłego metalu jeziora spoiny pod łuk, przez co jest utrudnione nadtapianie materiału rodzimego. Przy spawaniu blach cienkich prędkość spawania zależy głównie od umiejętności operatora, a warunkiem poprawnego przetopienia jest stałe utrzymanie oczka spoiny przed jeziorkiem spoiny. Spawanie w pozycjach przymusowych, poza spawaniem w pozycji pionowej z góry na dół, odbywa się zwykle z małą prędkością i złożonymi ruchami końca elektrody, z jeziorkiem spoiny o małej objętości. Zwiększenie średnicy elektrody, przy stałym natężeniu prądu, prowadzi do zmniejszenia głębokości wtopienia i zwiększenia szerokości spoiny. Nadmierna długość elektrody uniemożliwia poprawny przebieg procesu spawania i stąd w katalogach firmowych są podawane dopuszczalne natężenia prądu spawania dla każdej średnicy elektrody. Zbyt duże natężenie prądu również powoduje przegrzanie otuliny i jej odpryskiwanie w czasie spawania, co zmniejsza jakość spawania. Dobór średnicy elektrody zależy głównie od grubości spawanego materiału, pozycji spawania, sposobu przygotowania i rodzaju złącza. Poprawnie dobrana średnica elektrody to taka, przy której, przy danym natężeniu prądu i prędkości spawania, uzyskuje się spoinę o wymaganym kształcie i wymiarach w możliwie najkrótszym czasie. Elektrody otulone o większej średnicy są stosowane do spawania złączy grubych blach oraz do spawania z dużymi prędkościami. Większa jest wtedy powierzchnia wprowadzania ciepła do złącza, wydajność stapienia, głębokość wtopienia i lepsze stopienie metali w jeziorku spoiny. Przy spawaniu w pozycjach przymusowych ciekły metal jeziora spoiny ma tendencję do wyciekania pod wpływem siły grawitacji i konieczne jest zastosowanie elektrody o średnicy, ok.  $3,2 \div 4,0$  mm, zapewniającej mniejszą objętość jeziora spoiny, które szybko krzepnie i ma mniejszą skłonność do wyciekania. Rodzaj złącza i sposób przygotowania jego brzegów również decyduje o wyborze średnicy elektrody. Warstwy graniowe wymagają elektrod o małej średnicy, takiej aby był zapewniony dostęp do dna rowka spawalniczego oraz utrzymanie stałej długości łuku i w efekcie dokładne przetopienie grani. Warstwy wypełniające układa się zwykle elektrodami o dużej średnicy, jeśli w technologii spawania nie ma ograniczenia energii liniowej spawania. Przy spawaniu spoin pachwinowych w pozycji pionowej, techniką z góry na dół, średnica elektrody zasadowej powinna być stosunkowo duża, by umożliwić duże prędkości spawania, aby zapobiec wyciekaniu ciekłego metalu z jeziora spoiny. Przy wykonywaniu spoin pachwinowych w pozycji podolnej i nabocznej dostęp do dna rowka złącza jest łatwy i średnicę elektrody ustala się w zależności od wymaganej grubości spoin lub ściegu. Przy spawaniu w pozycjach naściennej i pionowej, techniką z dołu do góry, oraz pułapowej, przeciwnie niż przy spawaniu w pozycji pionowej techniką z góry na dół, zaleca się zastosowanie elektrody o małej średnicy w celu zmniejszenia objętości jeziora spoiny i ułatwienia kształtowania spoiny. Pochylenie elektrody względem złącza umożliwia regulację kształtu spoiny, głębokości wtopienia, szerokości lica i wysokości nadlewu. Pochylenie elektrody w kierunku przeciwnym do kierunku spawania powoduje, że siła dynamiczna łuku wyciska ciekły metal jeziora do przodu i maleje głębokość wtopienia, a zwiększa się wysokość i szerokość lica. Pochylenie elektrody w kierunku spawania sprawia, że ciekły metal jest wyciskany do tylnej części jeziora spoiny, zwiększa się głębokość wtopienia, a maleje nieco szerokość i wysokość lica.

Poprzeczny wahadłowy ruch końcem elektrody spawania umożliwia zwiększenie szerokości ściegu i głębokości wtopienia w ścianki rowka spoiny. Jednocześnie zmniejsza się głębokość wtopienia w warstwę poprzeczną, zmieniają się też warunki krystalizacji spoiny i przemian strukturalnych w SWC. W zależności od rodzaju złącza, pozycji spawania czy średnicy elektrody stosuje się odpowiednią trajektorię wahań. Przeważnie amplituda wahań wynosi  $2 \div 4$  średnicy elektrody, a częstotliwość  $10 \div 60$  wahań na minutę.

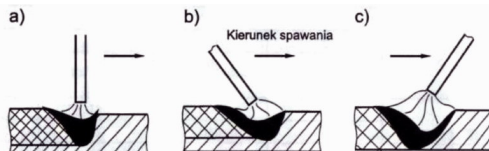

Zalecane grubości i długości spoin szczepnych czołowych

Grubość spoin doczołowych „s” (mm)	Grubość spoiny szczepnej (mm)	Długość spoiny szczepnej (mm)
2	2	10 ÷ 20
2 ÷ 4	2 ÷ 3	20 ÷ 30
4 ÷ 12	3 ÷ 4	30 ÷ 40
> 12	0,33 x s (max 6)	40 ÷ 60

Zalecane grubości i długości spoin szczepnych pachwinowych

Grubość spoin pachwinowych „s” (mm)	Grubość spoiny szczepnej (mm)	Długość spoiny szczepnej (mm)
2	2	10 ÷ 20
2 ÷ 6	2 ÷ 3	20 ÷ 30
6 ÷ 10	3 ÷ 4	30 ÷ 40
> 10	0,40 x s (max 6)	40 ÷ 60

## 20. PRZYGOTOWANIE KRAWĘDZI W METODZIE TIG

nazwa spoiny	przekrój złącza przed i po spawaniu	wymiary				
		s /mm/	b /mm/	c /mm/	r /mm/	$\alpha, \beta, \rho /^\circ$
spoina I brzeżna		1-2	0-1	$\sim 1,5s$	-	-
spoina I		do 2	0,5-1	-	-	-
spoina I		do 2	0-1	-	-	-
spoina I		do 2	0-1	-	-	-
		>2-3	0-0,5	-	-	-
spoina 2I		>3-4	0-1	-	-	-
		>4-5	1-2	-	-	-
spoina V		3-10	1-2	-	-	50-60
spoina Y		3-10	1-3	1-2	-	50-60
spoina U		>8	1-3	1-2	-	10-15
spoina X		>8	1-2	1-2	-	60-70

nazwa spoiny	przekrój złącza przed i po spawaniu	wymiary				
		s /mm/	b /mm/	c /mm/	r /mm/	$\alpha, \beta, \rho /^\circ$
spoina L		>4	0-0,5	-	-	-
spoina L		1-2	0-2	0,2s	-	-
spoina L		1-2	2-3	1-3	-	-
spoina L		>2	1-2	-	-	50-90
spoina I /trojścienna		1-4	0,5-1	1-4	-	-
spoina L		>2	-	-	-	-
spoina V		>4	-	-	-	-
spoina O /szceelinowa		2-4	-	-	-	20-40

## 21. TECHNOLOGIA SPAWANIA METODĄ TIG

Jest to najczystszy z wszystkich procesów spawania łukowego, porównywany z metalurgicznego punktu widzenia do mikro-odlewania łukowego w osłonach gazowych. Elektroda nietopliwa, wykonana z wolframu lub stopu wolframu, jest zamocowana w specjalnym uchwycie palnika, umożliwiającym regulację położenia elektrody oraz jej wymianę. Koniec elektrody wystaje poza dyszę gazową od kilku do nawet kilkudziesięciu milimetrów, w zależności od warunków technologicznych spawania. Powłoka gazu ochronnego, podawanego przez dyszę palnika wokół elektrody nietopliwej, chłodzi elektrodę i chroni ciekły metal spoiny oraz nagrzaną strefę spawania łączonych przedmiotów przed dostępem gazów z atmosfery. Jednocześnie nie ma rozprysku metalu, typowego przy innych procesach spawania łukowego, a możliwość podawania z zewnątrz łuku materiału dodatkowego umożliwia niezależne sterowanie energią liniową łuku i ilością podawanego do obszaru spawania materiału dodatkowego. Przepływ prądu w łuku spawalniczym odbywa się w zjonizowanym gazie, a głównymi nośnikami prądu są elektrony wybite z atomów gazu ochronnego. Zajarzenie łuku następuje przez krótkotrwałe zwarcie elektrody nietopliwej z przedmiotem lub ze specjalną płytką startową i szybkie jej cofnięcie lub przez zastosowanie łuku pomocniczego między elektrodą a spawanym przedmiotem o dużym napięciu, małym natężeniu prądu i dużej częstotliwości. Spawanie TIG jest jednym z podstawowych procesów wytwarzania konstrukcji, zwłaszcza ze stali wysokostopowych, stali specjalnych, stopów nikiel, aluminium, magnezu, tytanu i innych metali reaktywnych i żaroodpornych oraz różnorodnych stopów metali, w szerokim zakresie grubości złączy od dziesiętych części milimetra do nawet kilkuset. Spawanie TIG może być prowadzone prądem stałym lub prądem przemiennym, ręcznie, półautomatycznie i automatycznie, w warunkach warsztatowych i montażowych, we wszystkich pozycjach spawania.

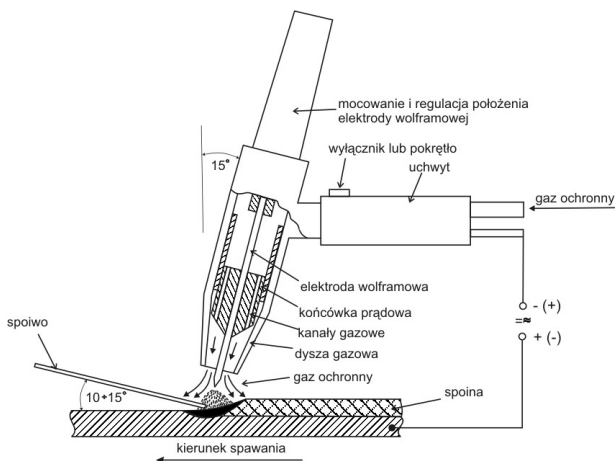

## 22. ZALECENIA PRAKTYCZNE PRZY SPAWANIU METODĄ TIG

Spawanie TIG wymaga szczególnie dokładnego oczyszczenia brzegów spawanych przedmiotów z wszelkich zanieczyszczeń, takich jak tlenki, rdza, zgorzelina, smary, farby. Spawane brzegi przedmiotów muszą być dokładnie przygotowane, tak aby nie ulegały odkształceniu w czasie spawania i zmieniały przez to, np. odstęp i kąta ukosowania rowka spawalniczego. Stosuje się w tym celu szczepianie spoinami szczepnymi o długości od 10 do 30 mm i odstępie od 10 do 60 mm, w zależności od sztywności (grubości) spawanych przedmiotów, podobnie jak przy spawaniu łukowym ręcznym elektrodami otulonymi. Technika spawania polega na tym, że po zajarzeniu łuku wykonuje się małe ruchy kołowe elektrodą, aż do uzyskania wymaganej objętości jeziora spoiny, po czym odchyła się uchwyt od pionu o kąt ok. 15°, w kierunku przeciwnym do kierunku spawania i przesuwa stopniowo wzdłuż złącza, stapiając przylegające do siebie krawędzie spawanych przedmiotów.

Materiał dodatkowy powinien być podawany do obszaru spawania pod kątem  $10 \div 25^\circ$  do płaszczyzny złącza, przed jeziorkiem spoiny, z prędkością zależną od ilości stopiwa koniecznego do uzyskania wymaganego kształtu spoiny. Następnie drut jest wycofywany z obszaru łuku i uchwyt przesuwany w kierunku spawania.

Czynności te są powtarzane, aż do wykonania całego złącza. Uchwyt i materiał dodatkowy muszą być przesuwane równomiernie, tak aby jezioro spoiny oraz nagrany i nadtopiony koniec drutu i zakrzepnięty metal spoiny nie były wystawione na działanie powietrza, które może spowodować silne utlenienie obszaru spawania, materiału dodatkowego i SWC.

Parametry wykonywania spoin czołowych metodą TIG DC(-)

grubość spoiny (mm)	średnica elektrody wolframowej (mm)	średnica drutu (mm)	natężenie prądu spawania (A)	prędkość spawania (cm/min)	liczba ściegów
1.0	1.0	1.5	60	35	1
1.5	1.5	2.0	100	30	1
2.0	1.5	2.0	120	30	1
3.0	2.0	2.0	140	25	2
4.0	2.0	3.0	170	22	2
5.0	3.0	4.0	220	20	3

Parametry wykonywania spoin pachwinowych metodą TIG DC(-)

grubość spoiny (mm)	średnica elektrody wolframowej (mm)	średnica drutu (mm)	natężenie prądu spawania (A)	prędkość spawania (cm/min)	liczba ściegów
1.0	1.5	1.5	60	10	1
1.5	2.0	2.0	70	8	1
2.0	2.0	3.0	100	8	1
3.0	3.0	4.0	170	12	1
4.0	3.0	4.0	200	12	1

Inna korzystną cechą występującą przy spawaniu elektrodą wolframową lub torowaną jest to, że w procesie jarzenia się łuku kształt stożkowy końca tych elektrod jest przez dłuższy okres czasu.

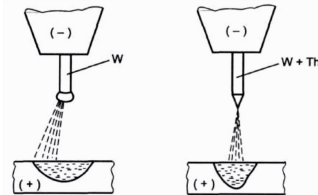

Kształt końca elektrody nietopliwej jest ważnym parametrem procesu spawania, gdyż wpływa na łatwość spawania i głębokość przetopienia. Zalecane sposoby przygotowania końcówek elektrod nietopliwych:

a) prądem stałym (biegunowość ujemna na elektrodzie), b) prądem prądziennym

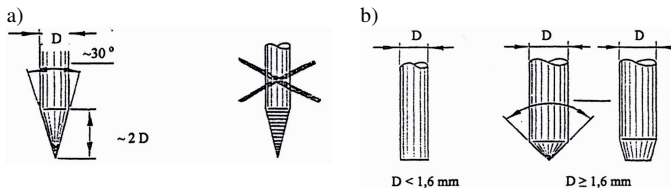

## 23. GAZY OCHRONNE STOSOWANE W METODZIE TIG



Podstawowe gazy ochronne stosowane do spawania TIG to gazy obojętne Ar i He lub ich mieszanki, ewentualnie z dodatkiem H<sub>2</sub>. Niekiedy do gazu obojętnej jest dodawany azot, którego zadaniem jest podwyższenie temperatury łuku i umożliwienie spawania z dużymi prędkościami miedzi i jej stopów, często bez podgrzewania wstępnego.

**W żadnym przypadku nie wolno stosować dodatku CO<sub>2</sub> lub O<sub>2</sub> do osłony argonu lub helu, gdyż wtedy następuje bardzo szybkie zużycie elektrody nietopliwej i niestabilne jarzenie się łuku.**

Gaz ochronny ma za zadanie nie tylko osłaniać elektrodę nietopliwą i obszar spawania przed dostępem atmosfery, ale decyduje również o energii liniowej spawania (napięciu łuku), kształcie spoiny, a nawet składzie chemicznym spoiny.

Rodzaj metalu spawanego	Gaz ochronny	Spawane metale
Aluminium i stopy Al	Ar	Łatwe zajarzenie łuku i duża czystość spoiny
Magnez i stopy Mg	Ar	Łatwość regulacji przetopienia i duża czystość spoiny
Stal węglowa	Ar	Łatwość regulacji kształtu spoiny, zajarzenia łuku, możliwość spawania we wszystkich pozycjach
Stale Cr-Ni austenityczne	Ar	Ułatwia przetopienie cienkich blach
	Ar + He	Zwiększa głębokość przetopienia i prędkości spawania
Cu, Ni i ich stopy	Ar	Duża łatwość spawania cienkich blach i ściegów graniowych rur
	Ar + He	Zapewnione większa energia liniowa spawania
	He	Możliwość spawania grubych blach z dużymi prędkościami bez podgrzewania wstępnego
Tytan i stopy Ti	Ar	Duża czystość spoiny
	He	Większa głębokość przetopienia przy spawaniu grubych blach

## 24. BEZPIECZEŃSTWO UŻYTKOWANIA

	<p><b>PORAŻENIE ELEKTRYCZNE MOŻE ZABIĆ:</b> Urządzenia spawalnicze wytwarzają wysokie napięcie. Nie dotykać uchwyty spawalniczego, podłączonego materiału spawalniczego, gdy urządzenie jest włączone do sieci. Wszystkie elementy tworzące obwód prądu spawania mogą powodować porażenie elektryczne, dlatego powinno unikać się dotykania ich gołą ręką ani przez wilgotne lub uszkodzone ubranie ochronne. Nie wolno pracować na mokrym podłożu, ani korzystać z uszkodzonych przewodów spawalniczych.</p> <p><b>UWAGA: Zdejmowanie osłon zewnętrznych w czasie, kiedy urządzenie jest podłączone do sieci, jak również użytkowanie urządzenia ze zdjętymi osłonami jest zabronione !</b></p> <p>Kable spawalnicze, przewód masowy, zacisk uziemiający i urządzenie spawalnicze powinny być utrzymywane w dobrym stanie technicznym, zapewniającym bezpieczeństwo pracy.</p>
	<p><b>PROMIENIE ŁUKU MOGĄ POPARZYĆ:</b> Niedozwolone jest bezpośrednie patrzenie nieosłoniętymi oczami na łuk spawalniczy. Zawsze stosować maskę lub przyłbicę ochronną z odpowiednim filtrem. A osoby postronne, znajdujące się w pobliżu, chronić przy pomocy niepalnych, pochłaniających promieniowanie ekranami. Chronić nieosłonięte części ciała odpowiednią odzieżą ochronną wykonaną z niepalnego materiału.</p>

	<p><b>OPARY I GAZY MOGĄ BYĆ NIEBEZPIECZNE:</b> W procesie spawania wytwarzane są szkodliwe opary i gazy niebezpieczne dla zdrowia. Unikać wdychania tych oparów i gazów. Stanowisko pracy powinno być odpowiednio wentylowane i wyposażone w wyciąg wentylacyjny. Nie spawać w zamkniętych pomieszczeniach. Powierzchnie elementów przeznaczonych do spawania powinny być wolne od zanieczyszczeń chemicznych, takich jak substancje odtłuszczające (rozpuszczalniki), które ulegają rozkładowi podczas spawania wytwarzając toksyczne gazy.</p>
	<p><b>POLE ELEKTROMAGNETYCZNE MOŻE BYĆ NIEBEZPIECZNE:</b> Prąd elektryczny płynący przez przewody spawalnicze, wytwarza wokół niego pole elektromagnetyczne. Pole elektromagnetyczne może zakłócać pracę rozruszników serca. Przewody spawalnicze powinny być ułożone równoległe, jak najbliżej siebie.</p>
	<p><b>ISKRY MOGĄ SPOWODOWAĆ POŻAR:</b> Iskry powstające podczas spawania mogą powodować pożar, wybuch i oparzenia nieosłoniętej skóry. Podczas spawania należy mieć na sobie rękawice spawalnicze i ubranie ochronne. Usuwać lub zabezpieczać wszelkie łatwopalne materiały i substancje z miejsca pracy. Nie wolno spawać zamkniętych pojemników lub zbiorników w których znajdowały się łatwopalne ciecze. Pojemniki lub zbiorniki takie winny być przepłukane przed spawaniem w celu usunięcia łatwopalnych cieczy. Nie spawać w pobliżu łatwopalnych gazów, oparów lub cieczy. Sprzęt przeciwpożarowy (koce gaśnicze i gaśnice proszkowe lub śniegowe) powinien być usytuowany w pobliżu stanowisku pracy w widocznym i łatwo dostępnym miejscu.</p>
	<p><b>ZASILANIE ELEKTRYCZNE:</b> Odłączyć zasilanie sieciowe przed przystąpieniem do jakichkolwiek prac, napraw przy urządzeniu. Regularnie sprawdzać przewody spawalnicze. Jeżeli zostaną zauważone jakiegokolwiek uszkodzenie przewodu czy izolacji, bezzwłocznie powinno być wymienione. Przewody spawalnicze nie mogą być przygniatane, dotykać ostrych krawędzi ani gorących przedmiotów.</p>
	<p><b>BUTLA MOŻE WYBUCHNĄĆ:</b> Stosować tylko atestowane butle i poprawnie działającym reduktorem. Butla powinna być transportowana i stać w pozycji pionowej. Chronić butle przed działaniem gorących źródeł ciepła, przewróceniem i uszkodzeń mechanicznych. Utrzymywać w dobrym stanie wszystkie elementy instalacji gazowej: butla, wąż, złączki, reduktor.</p>
	<p><b>SPAWANE MATERIAŁY MOGĄ POPARZYĆ:</b> Nigdy nie dotykać spawanych elementów niezabezpieczonymi częściami ciała. Podczas dotykania i przemieszczania spawanego materiału, należy zawsze stosować rękawice spawalnicze i szczypce.</p>
	<p><b>ZGODNOŚĆ Z CE:</b> Urządzenie to spełnia zalecenia Europejskiego Komitetu CE.</p>